



«Утверждено»

Президент Всероссийской Федерации
Парусного спорта

В.Н. Силкин

«15» февраля 2016 г.



ПОЛОЖЕНИЕ О СОРЕВНОВАНИИ НАЦИОНАЛЬНАЯ ПАРУСНАЯ ЛИГА

1. ЦЕЛИ И ЗАДАЧИ

Соревнование проводится с целью популяризации парусного спорта и здорового образа жизни, повышения уровня развития клубного парусного спорта, выявления сильнейших спортсменов и лучших яхт-клубов и команд страны.

2. ПРОВОДЯЩИЕ ОРГАНИЗАЦИИ И РУКОВОДСТВО

- 2.1 Общее руководство проведением соревнования осуществляется ВФПС (далее Федерация).
- 2.2 Непосредственное проведение этапа соревнования возлагается на яхт-клуб, на территории которого проводится этап соревнования, а также на гоночный комитет. Председатель гоночного комитета соревнования имеет статус Главного судьи.

3. ПРАВИЛА

- 3.1 Соревнование проводится по правилам в смысле определения, содержащегося в Правилах парусных гонок (ППГ-13).
- 3.2 Действующая редакция ППС будет применяться с изменениями, изложенными в настоящем Положении и в гоночной инструкции.
- 3.3 Соревнование проводится в соответствии с Регламентом ВФПС «Система соревнований по парусному спорту на территории России» и настоящим Положением.

4. РЕКЛАМА

- 4.1 Применяется п.20.4 Регламента ISAF. Каждая яхта обязана нести рекламу, предоставленную Проводящей организацией.
- 4.2 Проводящая организация имеет право разрешить участникам показывать рекламу на берегу в месте проведения соревнования по индивидуальной договоренности.
- 4.3 Яхтам не разрешается протестовать по нарушению правил, касающихся рекламы (этим изменяется правило 60.1 ППГ).
- 4.4 В приложении 2 «Расположение рекламы спонсоров команды» показано, где должен быть расположен флаг команды.



5. УСЛОВИЯ ДОПУСКА

- 5.1 Соревнования проводятся среди экипажей яхт-клубов и команд на яхтах с экипажем от 3 до 5 человек, в зависимости от класса яхт, в формате гонок флота с прямым судейством на воде. Предварительный формат каждого этапа будет объявлен не позднее чем за 5 дней до начала каждого этапа. При неблагоприятных погодных условиях либо в случае изменения количества команд формат может быть изменен.
- 5.2 Право на участие в экипаже имеют исключительно члены одного яхт-клуба или команды.
- 5.3 Рулевыми могут быть как профессиональные, так и не профессиональные спортсмены. Каждый клуб может выставить не более 2-х команд на весь сезон, не более 15 человек в каждой.
- 5.4 В случае внесения изменений в состав участников команды в течение сезона, необходимо направить организаторам измененную заявку не позднее 09.45 первого гоночного дня каждого этапа. В случае замены рулевого, необходимо проинформировать об этом не менее чем за 5 дней до начала каждого этапа.
- 5.5 Переходы участников между командами в течение сезона запрещены, включая переходы между командами одного клуба.
- 5.6 От региона, принимающего этап, может быть дополнительно допущено не более 2-х команд, при наличии технической возможности и выполнения формата соревнований.
- 5.7 Каждый экипаж должен указать в заявке (Приложение №1) контактное лицо, менеджера команды, с которым ВФПС и проводящая организации будут взаимодействовать.
- 5.8 Каждой команде рекомендуется заявить тренера команды, который будет сопровождать команду на соревнованиях.
- 5.9 Не позже 10 дней до начала каждого этапа лиги менеджер экипажа направляет заявку на регату (Приложение №1). Данная заявка может быть изменена до 09:45 первого гоночного дня регаты.
- 5.10 К участию в соревнованиях допускаются спортсмены 2002 г.р. и старше. Спортсмены – граждане РФ от 18 лет и старше должны быть членами ВФПС.
- 5.11 В соревнованиях могут принимать участие граждане России и стран СНГ.
- 5.12 В составе команды, отправляющейся на Кубок Чемпионов, могут быть только граждане России.
- 5.13 Все спортсмены должны быть застрахованы в соответствии с действующим положением ВФПС о страховании.
- 5.14 Рулевые должны иметь свидетельство о квалификации для управления парусной яхтой соответствующей категории.

6. ВЗНОСЫ

- 6.1 Устанавливается вступительный взнос за участие в каждом этапе лиге, который составляет 30 000 руб.
- 6.2 Вступительный взнос за участие не возвращается.
- 6.3 Вступительный взнос за участие должен быть перечислен на счет ВФПС по следующим реквизитам:
Общероссийская общественная организация «Всероссийская федерация парусного спорта»



ВТБ 24 (ПАО) г. Москва
БИК 044525716
к/с 30101810100000000716
р/с 40703810800000003950

В назначении платежа должно быть указано: вступительный взнос за участие в _____ этапе лиге.

- 6.4 ВФПС использует собранные средства на покрытие расходов по проведению соревнований и мероприятий, связанных с соревнованием.
- 6.5 Первоначальный депозит за ущерб устанавливается яхт-клубом, на территории которого проводится этап Лиги. Депозит должен быть уплачен при прохождении мандатной комиссии наличными, если проводящая организация не продлит этот срок. Этот депозит является максимальным платежом рулевого в результате какого-либо инцидента.
- 6.6 Если проводящая организация решит удержать часть депозита за ущерб, она имеет право потребовать от рулевого дополнить взнос до первоначального размера депозита, прежде чем рулевой будет допущен к дальнейшему участию в соревновании.
- 6.7 Остаток депозита будет выплачен после окончания последней гонки этапа Лиги.

7. СИСТЕМА СОРЕВНОВНИЙ

7.1. Соревнование состоит из 6 этапов, включая Гранд-финал.

Расписание этапов:

Номер этапа	Город	Яхт-клуб	Дата
1 этап	Сочи	Sochi Grand Marina By Burevestnik Group	8 – 10 апреля
2 этап	Москва	Яхт-клуб «Город яхт» by Burevestnik Group	20 – 22 мая
3 этап	Санкт-Петербург	Императорский Морской яхт-клуб by Burevestnik Group	24 – 26 июня
4 этап	Конаково	Конаково Ривер Клуб	22 – 24 июля
5 этап	Владивосток	Яхт-клуб «Семь футов»	16 – 18 сентября
6 этап	Сочи	Sochi Grand Marina By Burevestnik Group	14 – 16 октября

7.2. Команда должна принимать участие в каждом из этапов.

7.3. Участие в Гранд-финале обязательно для всех команд, принимающих участие в этапах в течение сезона.

7.4. Гоночный комитет может изменить формат любого этапа на любой стадии в случае, когда сложившиеся условия или оставшееся предусмотренное программой время не позволяют завершить соревнования в указанном формате.



8. ПРЕДВАРИТЕЛЬНОЕ РАСПИСАНИЕ ЭТАПА

Первый день – Четверг

10:00 - 11:00 - Приезд участников, регистрация участников, прием и технический осмотр яхт

13:00 – 18:00 – Тренировочные гонки

Второй день – Пятница

09:00 – 09:45 – регистрация участников

10:00 - Торжественное открытие регаты, жеребьевка

11:00 Старт первой гонки.

11.00 – 17.00 – Гонки

Третий день – Суббота

10:00 – старт первой гонки

10:00 – 15:00 – гонки

Четвертый день – Воскресенье

10:00 – старт первой гонки

10:00 – 16:00 – гонки

17:00 – Церемония закрытия и награждения

Расписание этапа может быть изменено.

Расписание береговых мероприятий будет объявлено дополнительно.

9. ГОНОЧНАЯ ИНСТРУКЦИЯ

Гоночная инструкция для каждого этапа лиги будет опубликована на доске официальных объявлений и выдана каждому экипажу во время регистрации. Схема дистанции будет опубликована в гоночной инструкции каждого этапа лиги.

10. СИСТЕМА ПОДВЕДЕНИЯ РЕЗУЛЬТАТОВ

10.1. Будет применяться следующая система подведения результатов этапа:

- в каждом этапе очки начисляются по линейной системе из Приложения А ППГ;
- этап считается состоявшимся, если проведено не менее 6 гонок;
- очки команды в этапе равны сумме очков, набранных ею во всех состоявшихся гонках;
- в случае неявки команды на этап (за исключением Грандфинала) команде начисляется сумма очков за последнее место.

10.2. Подведение результатов сезона:

- результат сезона равен сумме мест в этапах, за исключением худшего места;
- если по сумме мест этапов команды имеют равный результат, то выигравшей считается команда, имеющая меньшую сумму очков за гонки в последнем из состоявшихся этапов.

10.3. Место, занятое в Гранд-финале не может быть исключено как худший результат.

10.4. Очки, равные месту, занятому командой в Гранд-финале, увеличиваются в 2 раза.



10.5. В случае неявки команды на Гранд-финал, сумма начисленных команде очков за последнее место увеличивается в 2 раза.

11. СИСТЕМА НАКАЗАНИЙ

Правило 44.1. изменено таким образом, что «Наказание в два оборота» заменено на «Наказание в один оборот».

12. ЯХТЫ И ОБОРУДОВАНИЕ

12.1 Яхты для проведения всех этапов предоставляются проводящей организацией.

12.2 Во время соревнования запрещается вносить изменения в оборудование яхты и использовать дополнительное оборудование. Ответственность за использование яхты несет рулевой команды.

12.3 После пересадки спортсмены должны сообщать о нанесении ущерба яхте или потере оборудования путем поднятия белого флага, в течение 3 минут после приема яхты.

12.4 Спортсмены должны сообщать о нанесении ущерба яхте или потере оборудования, даже незначительного, представителю проводящей организации сразу же после швартовки яхты к берегу. За нарушение этого пункта яхта будет дисквалифицирована на последнюю состоявшуюся к этому времени гонку, если только протестовый комитет не решит, что спортсмен предпринял определённые попытки, чтобы действовать в соответствии с инструкцией.

13. ФОРМАТ СОРЕВНОВАНИЙ

13.1 Формат соревнований описан в приложении 1 к настоящему Положению.

13.2 Гоночные Комитеты регат могут изменить формат, отменить или исключить любой этап на любой стадии в случае, когда сложившиеся условия или оставшееся предусмотренное программой время не позволяют завершить соревнования в указанном формате.

14. ПРЯМОЕ СУДЕЙСТВО НА ВОДЕ

14.1. Все гонки будут обслуживаться ампаирами. Процедура наказаний по инициативе ампаира будет описана в Гоночной Инструкции.

15. РАДИОСВЯЗЬ

15.1 Во время гонки яхта не имеет права вести радиопередачи или принимать во время гонки радиосигналы, недоступные всем яхтам. Это относится и к мобильным телефонам.

15.2 Яхта имеет право вести радиопередачу на определенном канале, назначенном организаторами.

16. НАГРАЖДЕНИЕ, ПРИЗЫ

16.1 Экипаж, занявший первое место в этапе сезона, и экипажи – призеры этапа сезона награждаются медалями.



- 16.2 Экипаж, занявший первое место в сезоне, награждается репликой Кубка Национальной парусной Лиги с указанием сезона.
- 16.3 Проводящие организации, оргкомитет и спонсоры могут устанавливать дополнительные призы.
- 16.4 Награждение победителей и призеров Национальной парусной лиги 2016 года производится на церемонии закрытия заключительного этапа Национальной парусной лиги.

17. УСЛОВИЯ ФИНАНСИРОВАНИЯ

- 17.1 Расходы по организации и проведению соревнования несут проводящие организации – ВФПС, яхт-клуб, на территории которого проводится этап соревнования, в рамках ответственности определенной Соглашением о разделении ответственности и финансовых обязательств, в соответствии с действующим законодательством.
- 17.2 Расходы по командированию участников соревнований, тренеров и специалистов несут командирующие организации.

18. ОГРАНИЧЕНИЕ ОТВЕТСТВЕННОСТИ

Все спортсмены принимают участие в соревнованиях на свой страх и риск (см. Правило 4 ППГ-13). Гоночный комитет и проводящие организации не принимают на себя ответственность за жизнь и собственность участников соревнований, а также за возможные телесные повреждения, или повреждения имущества участника на соревновании или в связи с соревнованием.

19. КОДЕКС ПОВЕДЕНИЯ

- 19.1 Участники соревнования обязаны:
- соблюдать меры безопасности (в том числе экологические) и правила поведения на воде и на территории яхт-клуба, на территории которого проводится этап соревнования;
 - подчиняться разумным требованиям лиц, выполняющих официальные функции, включая присутствие на официальных церемониях, общение со спонсорами соревнования;
 - вести себя таким образом, чтобы не нарушать общепринятые правила поведения и законодательство Российской Федерации.
- 19.2 Требования к экипировке:
- На Церемонии открытия регаты все участники и тренеры обязаны быть в форме Национальной парусной Лиги.
 - Во время гонок команды должны быть единой гоночной форме команды, а также в стартовых майках, предоставленных организаторами;
 - На церемонии закрытия все участники и тренеры обязаны быть в форме своей команды единого образца, либо в форме Национальной парусной Лиги.
 - За невыполнение вышеуказанных требований команда может быть оштрафована на одно очко в гонке, следующей за невыполнением предписания.



20. РЕГИСТРАЦИЯ

- 20.1 Предварительные заявки (Приложение 1), должны поступить в ВФПС не позже 10 дней до начала каждого этапа лиги. Адрес для отправки заявок:
119991 Москва,
Лужнецкая наб. 8, оф. 446
e-mail: info@vfps.ru; s.chernyatovich@vfps.ru; a.zenkina@vfps.ru.
тел.: (495) 637 03 55
факс: (495) 637 92 14.
- 20.2 ВФПС по электронной почте отправляет подтверждение о предварительной регистрации.
- 20.3 Регистрация экипажа (экипажей) считается завершенной, и клуб имеет право принять участие в этапе лиги после оплаты вступительного взноса (взносов). Оплата взноса за участие может быть произведена как одновременно за все этапы, так и за каждый этап отдельно, но не позднее чем за 5 рабочих дней до этапа. Команда, не оплатившая стартовый взнос, не допускается до этапа.
- 20.4 Для допуска к соревнованию экипажи должны пройти регистрацию в яхт-клубе, на территории которого проводится этап соревнования.
- 20.5 Во время регистрации спортсмены предоставляют следующие документы:
- паспорт (свидетельство о рождении);
 - страховые полисы, оформленные в соответствии с действующим Положением ВФПС о страховании;
 - рулевые – свидетельство о квалификации для управления парусной яхтой соответствующей категории.

21. ДОПОЛНИТЕЛЬНАЯ ИНФОРМАЦИЯ

Координатор проекта Анна Зенкина Тел. +7 495 637 03 55 Моб. +7 916 993 36 95 a.zenkina@vfps.ru	Специалист отдела мероприятий ВФПС Светлана Чернятович Тел. +7 495 637 03 55 Моб. +7 926 317 28 42 s.chernyatovich@vfps.ru
--	--



ПРИЛОЖЕНИЕ № 1

ЗАЯВКА КОМАНДЫ НА РЕГАТУ-ЭТАП ЛИГИ

1. НАЗВАНИЕ КОМАНДЫ, ЯХТ-КЛУБА: _____

2. МЕНЕДЖЕР КОМАНДЫ: _____

_____ тел. _____
3. ТРЕНЕР КОМАНДЫ: _____

_____ тел. _____

4. СПИСОК КОМАНДЫ:

Кандидаты на участие в регате (фамилия, имя)	В качестве кого заявлен	Город	Год рождения	Спортивный разряд	ID ВФПС	Основное место работы (только для рулевого)
1.	РУЛЕВОЙ					
2.	ШКОТОВЫЙ					
3.						
4.						

Дата _____

Подпись руководителя яхт-клуба _____

РАСПОЛОЖЕНИЕ РЕКЛАМЫ СПОНСОРОВ КОМАНДЫ, ФЛАГА КОМАНДЫ

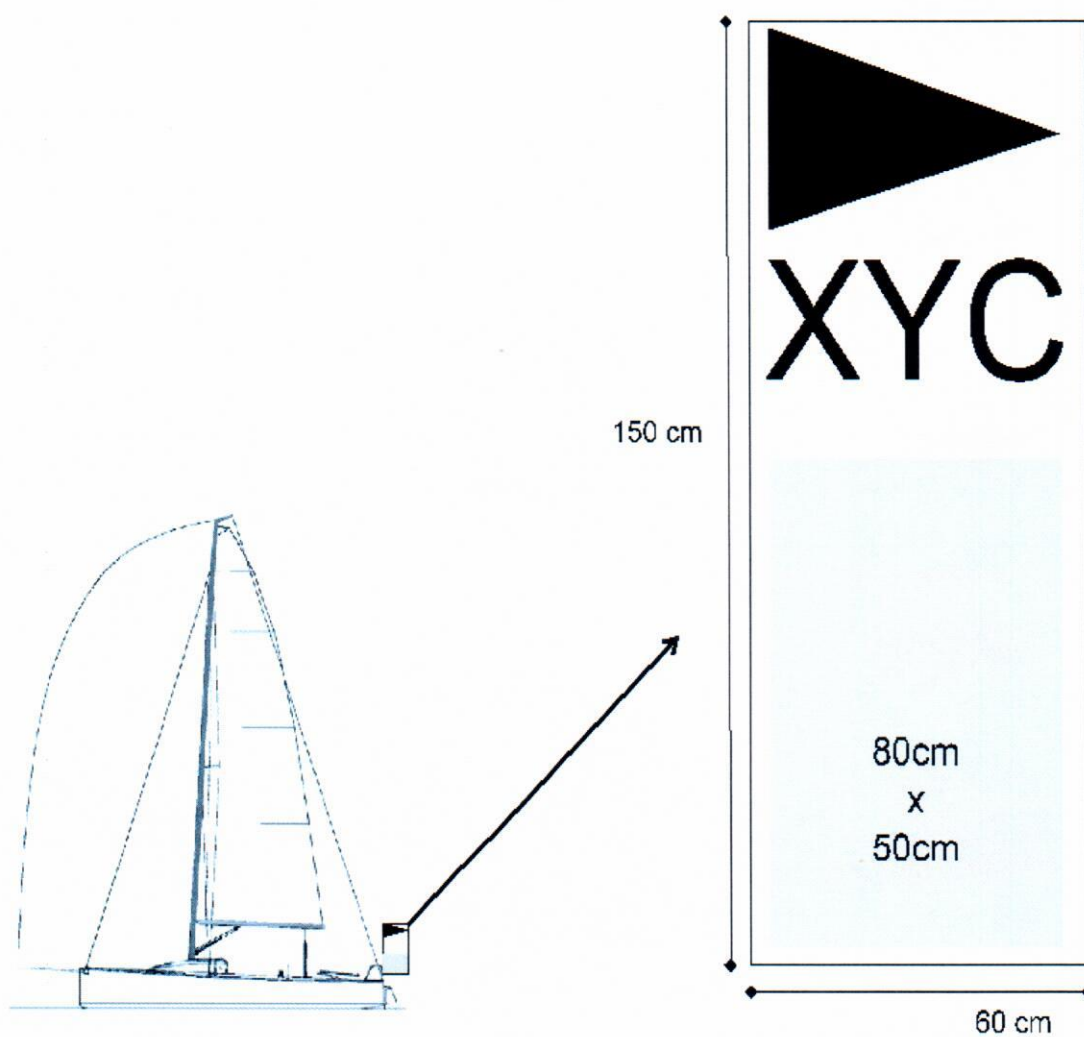



ПРИЛОЖЕНИЕ № 3

Предварительный формат гонок этапа Национальной Парусной Лиги -2016

1ый этап		Номера команд																							
	№№ гонок	1	2	3	4	5	6	7	8	9	10	11	12	13	14	15	16	17	18	19	20	21	22	23	24
1й день	1	■	■	■	■	■	■	■	■																
	2	■	■	■	■	■	■	■	■																
	3									■	■	■	■	■	■	■	■	■							
	4									■	■	■	■	■	■	■	■	■							
	5																		■	■	■	■	■	■	■
	6																		■	■	■	■	■	■	■
	7	■	■	■	■						■	■	■	■											
	8					■	■	■	■											■	■	■	■		
	9													■	■	■	■						■	■	■
2ой день	10					■	■	■	■	■	■	■	■												
	11					■	■	■	■	■	■	■	■												
	12	■	■	■	■																	■	■	■	
	13	■	■	■	■																	■	■	■	
	14													■	■	■	■	■	■	■	■				
	15													■	■	■	■	■	■	■	■				
	16										■	■	■	■	■	■	■					■	■	■	
	17										■	■	■	■	■	■	■					■	■	■	
3й день	18					■	■	■	■										■	■	■	■			
	19					■	■	■	■										■	■	■	■			
	20	■	■	■	■									■	■	■	■								
	21	■	■	■	■									■	■	■	■								
	22					■	■	■	■										■	■	■	■			
	23										■	■	■	■						■	■	■	■		
	24	■	■	■	■										■	■	■	■							

Планируемое количество гонок для каждой команды – 8.

Этап считается состоявшимся при проведении 6 (шести) гонок. При неравном количестве гонок (если нет возможности закончить недостающие гонки круга), если менее половины команд провели следующую гонку/гонки, эта гонка/и не будет засчитана; если половина или более команд провели следующую гонку, очки за эту гонку/гонки будут начислены как среднее арифметическое за все проведенные ранее гонки.

Жеребьевка команд будет производиться с учетом рейтинга – места в НПЛ-2015; для команд, впервые участвующих в НПЛ, жеребьевка будет производиться с учетом спортивных разрядов шкиперов и алфавита.